



World Karate Federation



PARA-KARATE KATA TAKMIČARSKA PRAVILA

STUPAJU NA SNAGU OD 01.01.2019.

SADRŽAJ

	strana
1. UVOD.....	5
2. DISCIPLINE, KATEGORIJE I OŠTEĆENJA.....	5
2.1. Prihvatljiva oštećenja.....	5
2.2. Klasifikaciona procedura.....	6
2.3. Medicinsko dijagnostičke forme.....	7
2.4. Procedura reklasifikacije.....	7
3. TAKMIČARSKI PROSTOR ZA KATE.....	8
4. SLUŽBENA UNIFORMA.....	8
5. OPREMA.....	9
5.1. Povez za oči.....	9
5.2. Invalidska kolica.....	9
5.3. Kaiševi.....	10
6. REKLAMIRANJE I SPONZORISANJE.....	10
6.1. Bezbednost.....	10
6.2. Trajanje i mesto.....	10
6.3. Sponzori.....	10
6.4. Zabranjeni reklamni sadržaj.....	10
6.5. Reklamiranje na invalidskim kolicima.....	10
7. ORGANIZACIJA KATA TAKMIČENJA.....	11
8. SUDIJSKI PANEL.....	11

9. KRITERIJUMI ZA VREDNOVANJE.....	11
9.1. Procena	11
9.2. Bodovanje.....	12
9.3. Diskvalifikacija.....	12
9.4. Prekršaji	12
10. VOĐENJE TAKMIČENJA.....	13
11. SLUŽBENI PROTESTI.....	13
12. AKREDITACIJA TAKMIČARA.....	13
13. PRILOG.....	14

KATA PRAVILA

1. UVOD

Ova Pravila i Propisi su obavezni za sve WKF Para-Karate događaje, kao i druga priznata takmičenja. Pravila takmičenja WKF- Svetske karate federacije nadopunjuju ova Pravila i propise.

2. DISCIPLINE, KATEGORIJE I OŠTEĆENJA

U Para-Karateu se radii samo Individualno kata takmičenje.

Postoje tri kategorije za Individualno kata takmičenje u Para-Karateu:

- a) Takmičari u invalidskim kolicima
- b) Oslabljenog vida
- c) Intelektualno oštećeni

2.1. PRIHVATLJIVA OŠTEĆENJA

2.1.1. Takmičari u invalidskim kolicima

Samo oni takmičari sa najmanje jednim od sledećih sedam (7) oštećenja će se smatrati kvalifikovanim za takmičenje u kategoriji Para-Karate invalidskih kolica.

Oslabljena mišićna snaga

Takmičari sa oslabljenom mišićnom snagom imaju zdravstveno stanje koje ili smanjuje ili eliminiše njihovu sposobnost dobrovoljne kontrakcije mišića kako bi se kretali ili generisali snagu.

Primeri osnovnog zdravstvenog stanja koje može dovesti do oslabljene mišićne snage uključuju povrede kičmene moždine (potpuna ili nepotpuna, tetra-ili paraplegija ili paraparesis), mišićnu distrofiju, sindrom post-polio i spina bifida.

Oslabljen Pasivni Opseg pokreta

Takmičari sa oslabljenim pasivnim opsegom pokreta imaju ograničenje ili nedostatak pasivnog kretanja u jednom ili više zglobova.

Primeri osnovnog zdravstvenog stanja koje mogu dovesti do oslabljenog pasivnog opsega pokreta uključuju artrogryposis i kontrakture koji su posledica hronične imobilizacije zgloba ili traume koja deluje na zglob.

Nedostatak udova

Takmičari sa nedostatkom udova imaju potpunu ili djelimičnu odsutnost kostiju ili zglobova kao posledicu traume (na primer traumatske amputacije), bolesti (na primer amputacije zbog raka kostiju) ili urođenog nedostatka udova (na primer, Dysmelia).

Razlika u dužini nogu

Takmičari sa razlikom u dužini nogu imaju razliku u dužini nogu kao rezultat poremećaja rasta udova ili kao posledica traume. Razlika u dužini nogu mora biti najmanje 7cm.

Hipertonija – (ili arterijska Hipertenzija)

Takmičari sa hipertonijom imaju porast napetosti u mišićima i smanjenu sposobnost istežanja mišića uzrokovano oštećenjem centralnog nervnog sistema.

Primeri zdravstvenog stanja koje mogu dovesti do hipertonije uključuju cerebralnu paralizu, traumatične ozlede mozga i moždani udar.

Ataksija

Takmičari sa Ataksijom imaju nekoordinirane pokrete uzrokovane oštećenjem centralnog nervnog sistema.

Primeri zdravstvenog stanja koje mogu dovesti do ataksije uključuju: cerebralnu paralizu, traumatične ozlede mozga, moždani udar i multiplu sklerozu.

Atetoza - Athetosis

Takmičari sa atetozom imaju neprestane spore i nevoljne pokrete.

Primeri zdravstvenog stanja koje mogu dovesti do atetoze uključuju cerebralnu paralizu, traumatične ozlede mozga i moždani udar.

2.1.2. Vizualno oslabljeni - slabovidni

Takmičari sa oštećenjem vida imaju smanjen vid ili nemaju vid koji nije uzrokovan oštećenjem očne strukture, optičkih živaca ili optičkih staza ili vizualnog korteksa mozga.

Primeri osnovnog zdravstvenog stanja koje mogu dovesti do oštećenja vida uključuju retinitis pigmentosa i diabetic retinopathy - dijabetičku retinopatiju.

2.1.3 Intelektualno oštećenje

Takmičari sa intelektualnim oštećenjem imaju ograničenje u intelektualnom funkcionisanju ($IQ \leq 75$) i adaptivno ponašanje u kojem utiču na konceptualne, socijalne i praktične adaptivne veštine potrebne za svakodnevni život. Ovo umanjjenje mora biti prisutno pre navršene 18. godine.

Ako oštećenje takmičara ne ispunjava tri gore navedena kriterija, takmičar se ne smatra prihvatljivim za takmičenje i zbog toga će biti isključen iz takmičenja u Para-Karateu.

2.2. KLASIFIKACIONA PROCEDURA

2.2.1. Sistem

Klasifikacija u Para-Karateu sastoji se u dodatnoj bodovnoj kompenzaciji zavisno od uticaja pojedinog umanjjenja prilikom izvođenja Kata. Stručni WKF klasifikatori će tokom sesije klasifikacije proceniti ograničenje u izvedbi Kata uzrokovano umanjjenjem.

Shodno tome klasifikacioni panel će dati do 3 dodatna boda s jednim decimalnim brojem (od 0,0 do 3,0) takmičaru koji će se kasnije dodati oceni sudija kako je objašnjeno u odjeljku bodovanja. Kvalifikacioni panel je slobodan da postavi gornje granice dodatnog rezultata za svaku kategoriju pojedinačno, zavisno o razlici između takmičara.

2.2.2. Sednica Specifikacija i klasifikacija

Sednica za klasifikaciju održat će se prije takmičenja na istoj lokaciji, u idealnom slučaju jedan ili dva dana pre početka. Da bi učestvovala, nacionalne federacije moraju (online) na mrežni sistem registracije WKF-a uvrstiti Medicinske Dijagnostičke Forme - Obrazce takmičara, kao i (ako je potrebno) Dokumente Dijagnostičkih Dokaza.

Medicinske Dijagnostičke Forme dokazuju podobnost takmičareve sposobnosti i zajedno s dodatnim testiranjem na takmičenju predstavljaju alat za pružanje tačnijih dodatnih bodova takmičaru.

Tokom klasifikacijske sednice jedan nacionalni trener mora biti sa takmičarem celo vreme. U slučaju takmičara sa Intelktualnim Oštećenjima, jednom članu njegovog (tima) užeg kruga bit će dozvoljena i pratnja uz njega.

Na sednici za klasifikaciju potrebno je dostaviti sledeća dokumenta:

- Akreditacija takmičara
- Lična karta ili pasoš takmičara
- Originalna (Medicinsko Dijagnostička Forma - Obrazac) MDF kakva je dostavljena pre registracije
- Izveštaj o dijagnostici kako je opisano u MDF-u za intelektualna oštećenja kao što je predviđeno registracijom

Svi takmičari moraju za klasifikaciju koristiti istu sportsku odeću i opremu koju će da koriste za vreme takmičenja.

Što se tiče takmičara sa oštećenjem vida, neće se obavljati dodatna ispitivanja tokom (sesije) sednice klasifikacije. Ipak, takmičari moraju da se pojave na razvrstavanju (klasifikaciji) sa dokumentima gore navedenim za proveru njihove invalidnosti.

Dodatni bodovi bit će dodeljeni na osnovu Medicinsko Dijagnostičke Forme (Obrazca).

2.3. MEDICINSKO DIJAGNOSTIČKE FORME - OBRAZCI

Medicinsko Dijagnostičke Forme - Obrazci (MDF) su dokumenta kreirana od strane WKF-a kako bi se efikasno sažele dijagnostičke informacije para-takmičara. Ovaj dokument će pružiti informacije o podobnosti takmičara i vredne informacije klasifikatorima WKF-a kako bi bolje razumeli zaslužene dodatne bodove koji će im se kasnije dati.

U slučaju takmičara u invalidskim kolicima i slabovidih takmičara, MDF mora ispuniti registrirani ljekar. U slučaju takmičara sa intelektualnim oštećenjima, MDF mora ispuniti registrovani medicinski psiholog. Dokumenti za IQ test i dijagnostički izvještaj opisani u MDF-u moraju se priložiti.

2.4. PROCEDURA REKLASIFIKACIJE

Službeni WKF klasifikator može preklasifikovati takmičare u bilo koje vreme tokom takmičenja. Reklasifikacija se može odnositi na sve krugove ili samo jedan krug, zavisno o odluci panela za klasifikaciju.

Reklasifikacija se može dogoditi u sledećim slučajevima:

- a) ako klasifikator primeti razliku u sposobnostima takmičara između sastanka klasifikacije i takmičenja.
- b) u slučaju odobrenja službenog protesta

U slučaju da takmičar bude preklasificiran tokom takmičenja odlukom klasifikatora, dodatni bodovi postignuti u takmičenju dodaju se bodovima koji odgovaraju najnovijoj oceni službenog klasifikatora WKF-a. Reklasifikacija može rezultirati pozitivnim ili negativnim rezultatom.

U slučaju ponovne klasifikacije, takmičar i trener će o tome odmah biti obavešteni od strane klasifikacijskog panela.

Ako se sumnja da je takmičar namerno prevario klasifikatora, takmičar će odmah biti diskvalifikovan.

3. TAKMIČARSKI PROSTOR ZA KATE

1. Primjenjuju se WKF pravila takmičenja za Kata.
2. Celo područje za takmičenje mora biti bez ikakvih prepreka.
3. Ako se borbe dešavaju na platformi, treneri za takmičare sa intelektualnim oštećenjem i oštećenjem vida sede na stolici na platformi pored takmičara. Treneri za takmičare u invalidskim kolicima sede na stolici za trenere kako je opisano u ovim pravilima WKF-a (videti Dodatak 1).
4. Mora postojati jedna svlačionica za muškarce i jedna za žene takmičare; vrata na njima moraju biti široka najmanje 1 metar; mora postojati (ležaj) kauč za tretman da korisnik invalidskih kolica može promeniti odeću
5. U bilo kojem nepredviđenom incidentu, kao što su dodatna testiranja, doping kontrola, požar, slučaj evakuacije, nacionalni treneri odgovorni su za svoje takmičare.

OBJAŠNJENJE:

- I. Za pravilan rad Kata je potrebna stabilna glatka površina. Obično je pogodn takmičarski prostor za Kate koji koriste zdravi takmičari.
- II. Takmičari moraju imati mogućnost da dođu u dvoranu, dodatne prostorije za testiranje, doping kontrole, prostor za zagrevanje, garderobu, toalete i prostor za gledaoce bez ikakvih prepreka, posebno za takmičare u invalidskim kolicima i takmičare sa oštećenim vidom. To se posebno odnosi na takmičarske prostore na platformama, koji takođe moraju biti lako dostupni takmičarima u invalidskim kolicima pomoću sigurne pokretne rampe.
- III. Ako se finalni mečevi ili takmičenja održavaju na platformi, treneri će dovesti takmičare na platformu stepenicama ili putem rampe i odvesti ih do takmičarskog prostora. Nakon borbe takmičare će treneri vratiti na način kako su ih i doveli.

4. SLUŽBENA UNIFORMA

1. Primjenjuju se WKF pravila takmičenja za Kata. To se odnosi i na asistente takmičara.
2. Da bi zaštitili stopala takmičara u invalidskim kolicima od ozleda, mogu nositi sportsku obuću. Moraju biti potpuno bele boje i bez logotipa ili oznake proizvođača. Osovina (gornja ivica obuće) može ići samo do gležnjeva. Čarape se mogu nositi, ali moraju biti bele boje i ne smiju biti duže od gornje ivice cipela (patika).

OBJAŠNJENJE:

- I. Karate-gi jakna ne sme se skinuti za vreme izvođenja Kata.
- II. Takmičari koji se pojave nepravilno odeveni ili se ne pridržavaju ovih pravila, imat će jednu minutu da isprave nepravilnost.
- III. Pomoćnik (asistent takmičara) ne mora imati službenu dozvolu, ali se mora pridržavati WKF pravila za trenere, kao što to mora službeni trener.
- IV. Pomoćnici (asistenti) i službeni treneri koji ne poštuju pravila WKF-a mogu biti suspendovani na takmičenju. U tom slučaju je nastup takmičara i dalje je moguć, za njega nema posledica.

5. OPREMA

IPC - Pravila o sportskoj opremi (navedena u priručniku IPC) primjenjuju se na sva priznata takmičenja. Propisi u opremi trebali bi svakom takmičaru ponuditi iste uslove i omogućiti pošteno poređenje između takmičara i njihovih stvarnih fizičko-tehničkih sposobnosti.

5.1. POVEZ ZA OČI

Takmičarima kategorije slabovidnih omogućeno je nošenje poveza za oči. Oni bi trebali biti tamne, ili neke suzdržane boje (siva, plava, crna) i ne bi smeli imati logotipe ili znakove sponzora ili proizvođača.

5.2. INVALIDSKA KOLICA

Posebna pažnja mora se obratiti na invalidska kolica, jer se to smatra delom takmičara. Kršenje sledećih pravila rezultirat će zabranom da se sa invalidskim kolicima takmiči.

5.2.1. Dozvoljena invalidska kolica

Dozvoljene su sve vrste invalidskih kolica koje omogućavaju takmičarsku i nesmetanu prezentaciju Kata.

Nisu dozvoljene samo sledeće vrste i varijacije:

- a) Pokretna ili obična invalidska kolica s točkovima protiv prevrtanja
- b) Invalidska kolica s električnim pogonom (npr. električni motori ugrađeni u točkove)
- c) Električna invalidska kolica

5.2.2. Karakteristike invalidskih kolica

1. Donja strana stopala mora biti oblikovana tako da spreči oštećenje tatamija.
2. Dopušteno je jedan ili dva točka (točkovi protiv prevrtanja) s naslonom koji se pričvršćuju na stražnju stranu invalidskih kolica. Mogu se pričvrstiti na okvir ili stražnju osovinu i smjestiti ih na stražnjoj strani invalidskih kolica, a točkovi koji često ili čak neprekidno dolaze u kontakt s podom, mogu se dodati u invalidska kolica. Širina između točkova mora biti ograničena na udaljenost između unutrašnjosti dva velika točka. Kad takmičar sedi u invalidskim kolicima i nalazi se u položaju za vožnju prema napred, najveće dopušteno rastojanje između dna točka i površine za takmičenje je 2 cm. Točkovi protiv prevrtanja ne smiju se pružati izvan vertikalne ravnine koja dodiruje najudaljenije tačke pogonskih točkova. Ovo poravnanje treba proceniti ako su invalidska kolica u svom položaju vožnje napred. Veliki zadnji točkovi mogu imati maksimalni nagib od 18 stepeni (vidi Dodatak 2).
3. Veliki točkovi mogu biti bilo koje boje, sve dok ne prljaju i ne oštećuju tatami. Nije dopuštena nijedna guma ili kotačići koji ostavljaju tragove po tatamiju. Izuzeci mogu biti napravljeni tamo gdje se može pokazati da se tragovi lako uklanjaju.
4. Maksimalna visina od poda do vrha jastuka, kada se koristi jastuk, ili vrha sjedala, kada se jastuk ne koristi, ne smije prelaziti 65cm.
5. Na svakom točku mora postojati jedan rukohvat (handrim).
6. Na invalidskim kolicima nisu dopušteni nikakvi uređaji za upravljanje ili zupčanici.

5.2.3. Klasifikacija invalidskih kolica

Invalidska kolica koja se koriste u takmičenju moraju se koristiti u sednici (sesiji) klasifikacije. Ako se u takmičenju koriste drugačija invalidska kolica nego u sednici klasifikacije, takmičar će biti diskvalifikovan.

5.3. KAIŠEVI

5.3.1. Specifikacija

Dopušteni su kaiševi za pričvršćivanje nogu sportista u invalidskim kolicima. Moraju biti bele boje i bez logotipa. Mogu se koristiti samo tri pojasa i mogu se postaviti između gležnja i kuka. Fiksacija gornjeg dela tela nije dozvoljena.

5.3.2. Kaiševi koji se koriste u klasifikaciji

Kaiševi koji se koriste u takmičenju moraju se koristiti i u sednici (sesiji) klasifikacije. Ako se u sednici klasifikacije ne koristi kajiš tada se ne koristi se ni na takmičenju ali ako se u sednici klasifikacije koristi drugačiji kajiš nego na takmičenju, takmičar će biti diskvalificiran.

6. REKLAMIRANJE I SPONZORISANJE

Svi para-takmičari i para-treneri, kao i pomoćnici, moraju se u službenom odevanju pridržavati pravila WKF-a, ovo se odnosi i na postavljanje oznaka, vezova i reklama. Sledeća uredba odnosi se na reklame na invalidskim kolicima u kategoriji takmičara u invalidskim kolicima:

6.1. BEZBEDNOST

Sva reklamiranja na invalidskim kolicima mora biti u skladu sa svim važećim bezbedonosnim propisima WKF.

6.2. TRAJANJE I MESTO

Sledeći propisi primenjuju se na celo vreme trajanja takmičenja, uključujući samo takmičenje, sve ceremonije (pobede, otvaranje i zatvaranje), intervju i konferencije za novinare. Nadalje, propisi se odnose na sva mesta i lokalitete takmičenja.

6.3. SPONZORI

Ukupno može biti samo jedan sponzor na rukavima Kimona i jedan sponzor na točkovima invalidskih kolica. Na kombinovanim kolicima ne može biti prisutan drugi sponzor. Međutim, dopušteno je oglašavanje više logotipa sponzora na pozicijama i veličinama navedenim u pravilima.

6.4. ZABRANJENI REKLAMNI SADRŽAJ

Nijedna upotreba bilo kakve identifikacije ili logotipa i nijednog predmeta ne sme se koristiti za promociju ili reklamiranje, bilo političko, religiozno, s obzirom na WKF, jer pružaju lažni dojam o sportu ili identitetu ili reputaciji takmičenja ili bilo kojeg lokalnog organizacionog odbora ili bilo koje druge Nacionalne Federacije ili takmičara. Oglašavanje proizvoda koji štete integritetu sporta ili njegovih takmičara npr. Takođe je zabranjen duvan. WKF će imati opšte diskreciono pravo prigovoriti bilo kojem obliku oglašavanja koji šteti integritetu sporta, njegovih takmičara ili daje lošu sliku o takmičenju.

6.5. REKLAMIRANJE NA INVALIDSKIM KOLICIMA

Postavljanje sponzorskih logotipa na invalidska kolica trebalo bi biti prema ovim smernicama.

6.5.1. Dozvoljena postavljanja

Reklama se može postaviti na glavne točkove. Veličina logotipa može doseći veličinu kruga (vidi Dodatak 3). Mogu se koristiti oba točka.

6.5.2. Zabranjeno postavljanje

Zabranjeno je postavljanje Sponzorskih logotipa ili reklama na sledećim mestima invalidskih kolica:

- na naslonu
- na bočnim štitnicima ili naslonima za ruke
- na podnožju stopala
- na točkovima
- na okviru

Time se osigurava ujednačen i uredan izgled takmičara, garantuje sigurnost invalidskih kolica i sprečava sudaranje s postojećim logotipima sponzora, npr. na startnom broju.

7. ORGANIZACIJA KATA TAKMIČENJA

1. Primjenjuju se WKF pravila takmičenja za Kata.
2. Bodovna lista sastojat će se od podataka o klasifikaciji, zajedno s odgovarajućim brojem dodatnih bodova za svakog takmičara.
3. Nakon svakog meča rezultat će se zvanično objaviti.
4. Medalje će se dodeljivati na uobičajen način.

8. SUDIJSKI PANEL

1. Primenjuju se WKF pravila takmičenja za Kate.
2. Panel od sedam sudija za svaku borbu odredit će i obučiti (pripremiti) Predsednik Sudijske Komisije, podršku u obuci može dati i Predsjednika Para-karate Komisije.
3. Sudije Kata borbe ne bi trebale imati državljanstvo nijednog od učesnika ili biti iz iste Nacionalne federacije bilo kojeg od takmičara. U slučaju da nema dovoljno kvalifikovanih sudija, mogu se napraviti izuzeci.

9. KRITERIJUMI ZA VREDNOVANJE

9.1. PROCENA

1. Procenjujući izvedbu takmičara, sudije će proceniti izvedbu onako kako je opisano u pravilima WKF-a za takmičenje u Katama.
2. Izvedba se vrednuje od pozdrava (naklona) na startu Kate do pozdrava na završetku Kate.
3. Takmičari mogu izvesti istu Kata u svakom krugu, ponavljanje Kata je dopušteno.
4. Kata se slobodno bira sa liste WKF Kata kao što je prikazano u WKF pravilima o takmičenju
5. Odstupanja mogu biti prihvatljiva zbog vrste oštećenja.
6. Neznatne varijacije u katama takmičarevog stila (ryu-ha) su dozvoljene.

9.2. BODOVANJE

1. Sedam sudija daje ocenu na osnovu procene. Nasuprot WKF-ovim pravilima, samo najviši i najniži rezultat neće se uzeti u obzir pri izračunavanju rezultata (tako da se pet (5) ocena od sedam (7) ocena uzima u obzir) i za Tehničku izvedbu i Takmičarsku izvedbu daju se odvojene ocene koristeći istu skalu od 5,0 do 10,0 u koracima od 0,1 jer se koristi sistem dodatnih bodova.
2. Extra Point sistem:
 Nakon klasifikacije stepena invalidnosti od strane klasifikacijskog veća, dodatni bodovi bit će dodati oceni sudija, uzimajući u obzir kako umanjeње utiče na izvedbu Kate (videti 6.2.1).

9.3. DISKVALIFIKACIJA

Takmičar ili tim takmičara mogu biti diskvalificirani iz bilo kojeg od sljedećih razloga:

- a) Izostanak pozdrava (naklona) na početku i/ili završetku izvođenja Kata.
- b) Očigledna pauza ili zaustavljanje u izvođenju Kate.
- c) Ometanje uloge sudija (kao što je potreba da se sudija mora pomeriti iz bezbednosnih razloga ili postojanje fizičkog kontakta sudijom)
- d) Pojas padne tokom izvođenja Kate.
- e) Nepoštovanje uputa Glavnog sudije ili bilo koje drugo nedolično ponašanje.

9.4. PREKRŠAJI

Sljedeće greške ako su očigledne moraju se uzeti u obzir u proceni prema gornjim kriterijima.

1. Labav pojas ispod nivoa kukova tokom izvođenja Kate.
2. Trošenje vremena, uključujući duže vreme ulaska, prekomerno klanjanje ili duža pauza pre izvedbe Kate.

OBJAŠNJENJE:

- I Kata nije ples ili teatralno izvođenje. Mora se držati tradicionalnih vrednosti i principa. Mora biti u granicama realne borbe i prikazati koncentraciju, snagu i potencijalnu probojnost tehnika. Mora demonstrirati čvrstoću, snagu i brzinu kao i sklad, ritam i ravnotežu.
- II Za tehničke performanse, umesto stavova, manipulacija invalidskim kolicima i fluidnost tehnika treba uzeti u obzir kod takmičara na takmičenju u invalidskim kolicima.
- III. Odstupanja mogu biti, na primer, alternativne tehnike za neizvršene tehnike (ručne tehnike ili podizanje invalidskih kolica umesto udaraca nogom, Hikite na točkovima u invalidskim kolicima umesto na bokove) ili okreti umjesto skokova za takmičare svih kategorija..
- IV Isključiva je odgovornost Trenera da osigura da Kata koja je prijavljena na tabeli rezultata bude odgovarajuća za taj krug.
- V Razloge za diskvalifikaciju i razmatranje prekršaja u primeni treba tretirati s oprezom, jer neke kliničke slike mogu izazvati ili uticati na određeno ponašanje ili probleme. Sudije bi trebale imati mogućnost sastanka (Shugo) u ovim slučajevima, bez nužnih posljedica.

10. VOĐENJE TAKMIČENJA

1. Primjenjuju se WKF pravila koja imaju sposobnost.
2. Na početku svake borbe prozvani takmičar će stati na sredini obodnog područja tatamija, okrenut prema Glavnom Kata Sudiji. Možda će ga trener voditi do te pozicije. Tada se takmičar pozicionira u početni položaj koji je unutar takmičarskog područja (tatamija). Treneru nije dozvoljeno da ulazi na tatami. Takmičar se nakloni i jasno najavi ime Kate koju će izvesti, te započne izvođenje Kate. Po završetku Kate, takmičar se nakloni i čeka odluku sudijskog panela.
3. Nakon objavljivanja sudijske odluke, takmičar se ponovo nakloni i napušta takmičarski prostor (tatami). Trener ga može odvesti nakon što takmičar napusti takmičarski prostor (tatami).
4. Nrešeno se rešava kao što opisuju WKF kataloška pravila. Međutim, para-takmičarima je dozvoljeno da ponove Katu ili pokažu Katu koja će se ponoviti u narednom kolu.

11. SLUŽBENI PROTEST

Službeni protest u vezi Kata takmičenja i u klasifikacijskim pitanjima sledit će isti postupak kao što je opisano u WKF-ovim Pravilima koja su vođena od strane WKF-a.

Žalbe izvan službenih procedura protesta neće biti prihvaćena.

12. AKREDITACIJA TAKMIČARA

1. Takmičari moraju imati najmanje 16 godina.
2. Moraju biti registrovani preko svoje Nacionalne Federacije.
3. Registracija se mora izvršiti na mrežnom sistemu registracije WKF-a.
4. Registracija, zajedno s MDF-om (Medical Diagnostic Forms), TUE-om (Terapijska upotreba) koji je odobrila Nacionalna antidoping organizacija, i trener moraju biti prijavljeni u WKF mrežni sistem registracije. Izuzeća za terapijsku upotrebu (TUE) moraju podneti i odobriti odgovarajuća Nacionalna antidoping organizacija, a zatim ih dostaviti WKF Anti-Doping Manageru.
5. Treneri moraju imati najmanje WKF licencu za Kate
6. Po jednom takmičaru može biti registrovan jedan dodatni asistent. Pomoćnik će dobiti akreditaciju tokom sastanka trenera Para-Karatea.
7. Registracija će u početku ostati „u toku“, pod uslovom da medicinski stručnjak pregleda unos (u roku od najviše dva dana)
8. Za svaku kategoriju moraju biti prijavljena najmanje 4 takmičara kako bi kategorija mogla biti prisutna na prvenstvu. Međutim, Organizacioni odbor može napraviti izuzetke ako broj takmičara nije dovoljan.
9. Jedna odgovorna osoba Nacionalne Federacije, za takmičare, mora prikupiti akreditacije u sobi za akreditaciju u utvrđenom datumu i vremenu
10. Nakon registracije odvija se sesija klasifikacije para-takmičara kako bi se utvrdio dodatni rezultat. Sudjelovanje na sednici klasifikacije je obavezno, takmičari koji ne obavljaju ovu klasifikaciju isključeni su iz takmičenja.
11. Takmičari moraju biti dostupni za dodatne postupke klasifikacije i reklasifikacije u svako vreme za vreme takmičenja.

13. PRILOG

1. IZGLED BORILIŠTA ZA KATE

Izgled takmičarskog prostora sledi WKF-ova pravila takmičenja u Katama.

U finalima koje se održavaju na (platformi) rampi, takmičare kategorije intelektualnih oštećenja i oštećenja vida mogu službeni treneri voditi na platformu iz sigurnosnih razloga. Treneri ostaju tokom mečeva na stolicama pored takmičara na platformi. Međutim, takmičari se mogu voditi do ivice tatamija i treneri će ih preuzimati sa tatamija pre i nakon nastupa.

Takmičari na invalidskim kolicima su vođeni i na i sa platforme od strane trenera, ali treneri moraju ostati sedeti na službenim trenerskim stolicama dok su takmičenja.

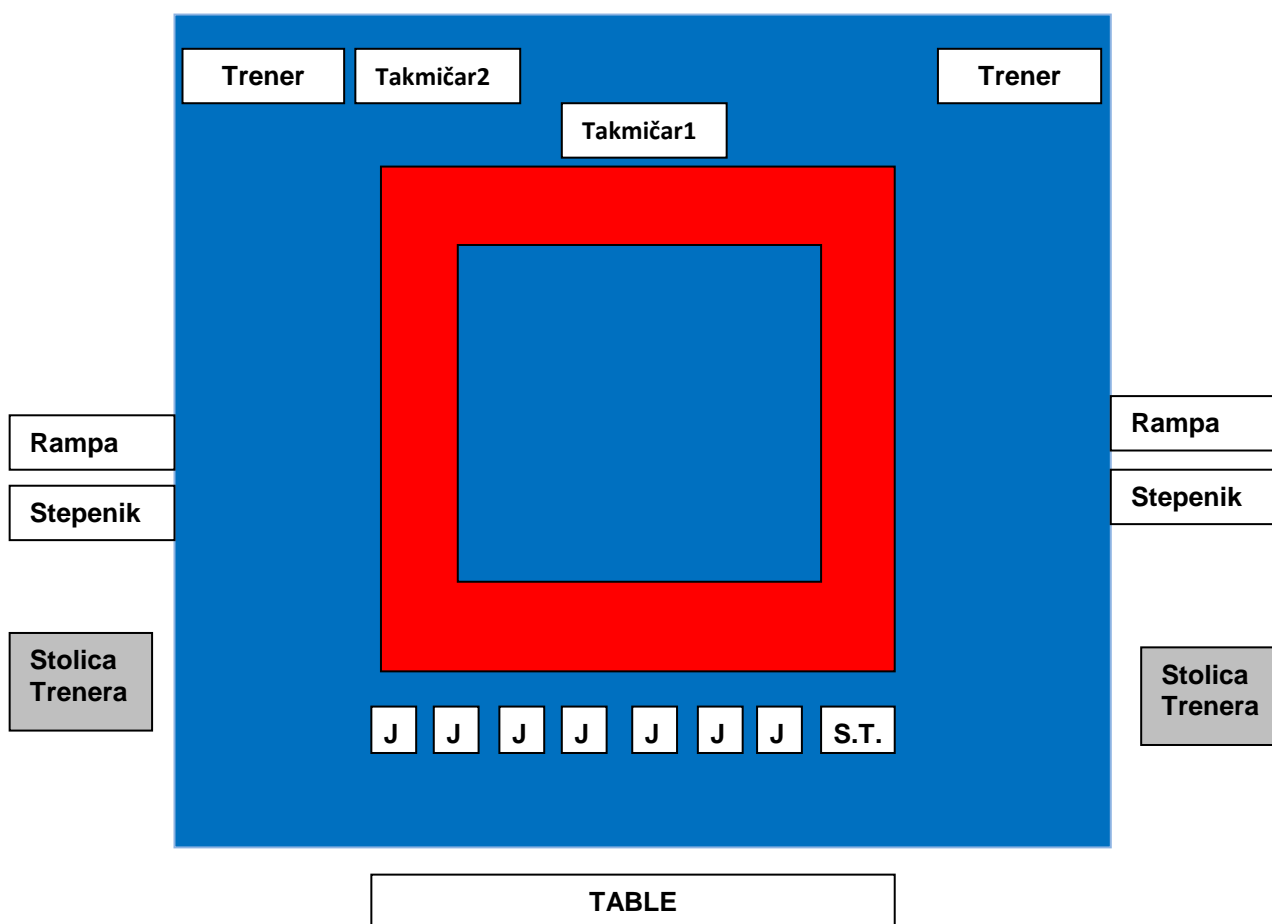

2. MERE INVALIDSKIH KOLICA

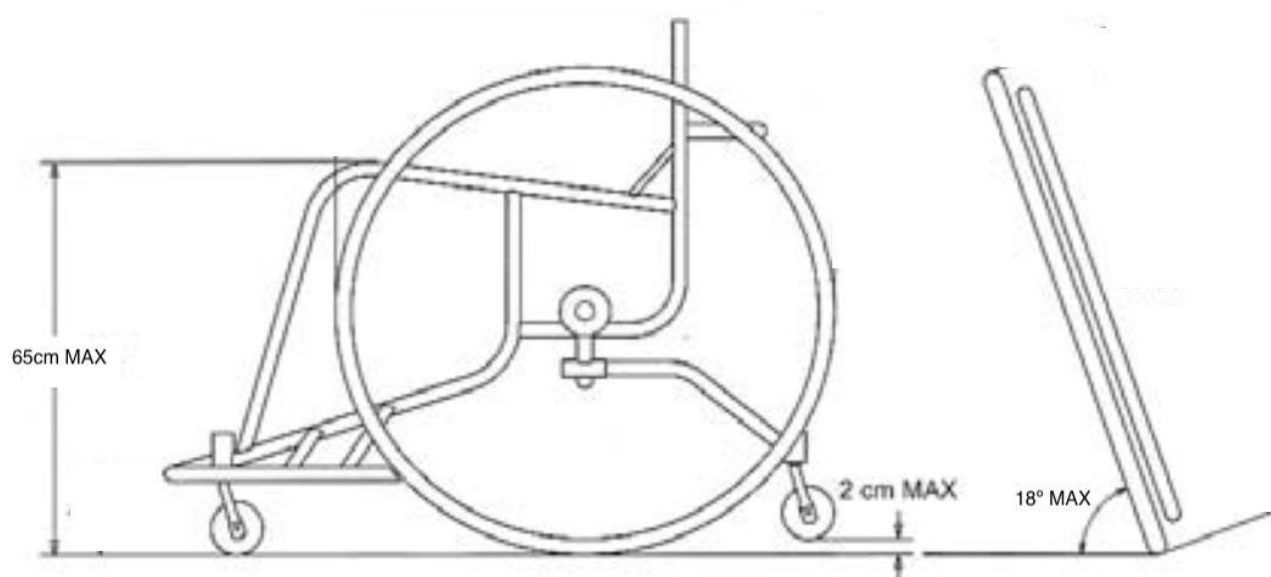

3. DOZVOLJENO POSTAVLJANJE REKLAMA NA INVALIDSKIM KOLICIMA

